

MB 1500 BÄLLCHEN

NEU MONOLINE

mit Mikanit-Heizsystem

Der automatische Backablauf bietet, vom Produkteintrag bis zur Produktentnahme, für Quarkbällchen die besten Voraussetzungen im Spitzenbereich platziert zu werden. Energieeffiziente Heizsysteme und eine sichere Transporttechnik sind die Garanten dafür. Alle benötigten Zubehörteile wurden den Hygieneanforderungen des Marktes angepasst.

**SIEDEBACK-
ANLAGE**



Vorteile

- Direkte Flächenheizung ohne Heizspiralen
- Integriertes manuelles Fettfiltersystem
- Mehrgebäckfähig mittels Dosierachse
- Ein-Mann-Bedienung mit automatischen Abläufen
- Einfachste Bedienung am Schaltschrank
- Exakte Backtemperaturen durch PID-Regeltechnik



Maybachstraße 11
Gewerbegebiet Schießtal
D-71686 Remseck am Neckar
Fon +49 7141 29 22 40
info@opelka.de
www.opelka.de
www.magicbaker.com

MAGICBAKER



OPELKA

MB 1500 BÄLLCHEN

mit Mikanit-Heizsystem

Details

Beschickung

Dosierachse

Transport

schwimmend

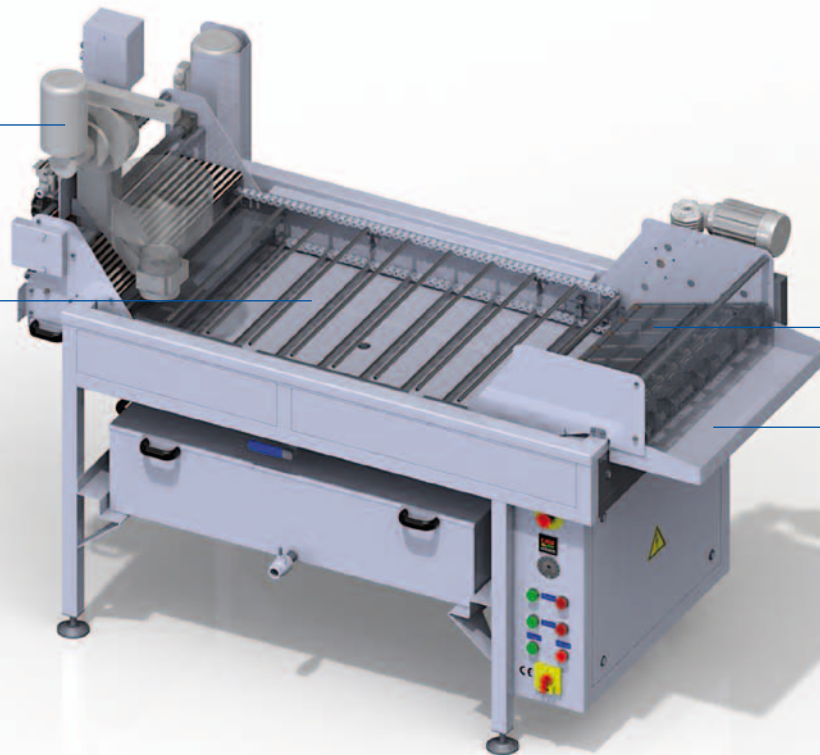

Entnahme

Auslaufband

Veredelung

Zuckerwanne

Daten

- L x B X H: 1870 x 970 x 1550 mm
- Mikanit-Heizsystem
- 12 kW Heizleistung Wanne
- 400 V mit 32 A Absicherung
- Stundenleistung 1.500 Bällchen

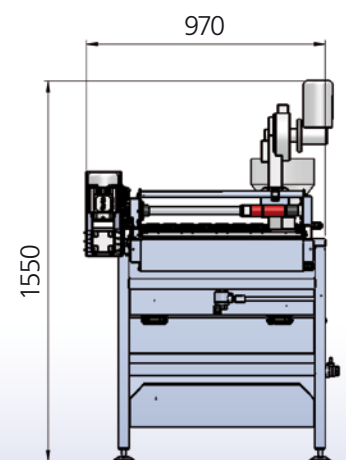
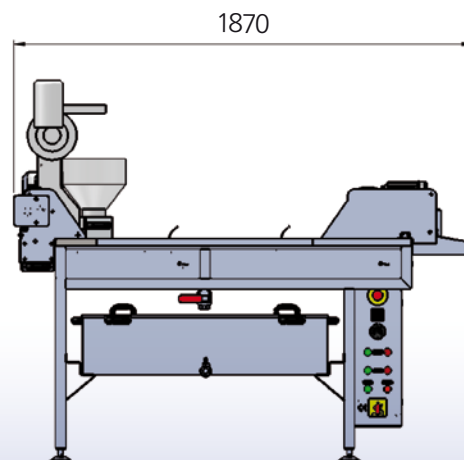

Effizienz in

... Energie ...Innovation ...Service

