

# MB 40 IGS

mit Elektrotherm-Heizsystem

**NEU**  
PRIMA-KLIMA Gärschrank

Das neue Raumwunder MagicBaker MB 40 Intelligence mit integriertem Gärschrank und Elektrotherm-Heizsystem bietet drei automatische Backabläufe für alle gängigen Siedegebäcke. Es wurde den Erfordernissen des Marktes angepasst und ist kompatibel zur deutschen Bäcker-norm 78 x 58 cm.

**SIEDEBACK-  
GERÄT**



## Vorteile

- Direkte Flächenheizung ohne Heizspiralen
- Berliner backen bereits ab 14 Liter Fett
- Integriertes manuelles Fettfiltersystem
- Perfekt abgestimmtes Wärme-Feucht-Klima
- Schneller Wechsel aller Zubehörteile
- Einfachste Bedienung über Touchscreen
- Exakte Backtemperaturen durch PID-Regeltechnik
- Geringer Platzbedarf



Maybachstraße 11  
Gewerbegebiet Schießtal  
D-71686 Remseck am Neckar  
Fon +49 7141 29 22 40  
info@opelka.de  
[www.opelka.de](http://www.opelka.de)  
[www.magicbaker.com](http://www.magicbaker.com)

**MAGICBAKER**



**OPELKA**

# MB 40 IGS

mit Elektrotherm-Heizsystem

## Details



### Wendekorb

Der großzügig gestaltete Wendekorb garantiert einen sicheren Wendevorgang bei Berlinern und Donuts. Nach dem Backen werden die Gebäckteile auf das eingeschobene Abtropfgitter abgelegt.

### Tauchgitter

Das Tauchgitter mit Niederhaltevorrichtung ermöglicht ein perfektes Backergebnis bei allen Masse-Gebäcken ohne lästiges Wenden. Der Schwenkarm bietet für alle Dosiergeräte einen sicheren Halt.

### Backblechauflage

Die Backblechauflage dient zum automatischen Backen von manuell zu wendenden Gebäckteilen, wie z.B. Apfelschnecken oder Küchle. In Verbindung mit der Niederhaltevorrichtung entfällt das Wenden.

## Daten

- L x B x H: 1332 x 954 x 1915 mm
- Elektrotherm-Heizsystem
- 7,2 kW Heizleistung in der Wanne
- 1 kW Heizleistung im **NEU PRIMA-KLIMA Gärschrank**
- 400 V mit 16 A Absicherung
- 40 Berliner pro Backzyklus
- Stundenleistung ca. 400 Berliner

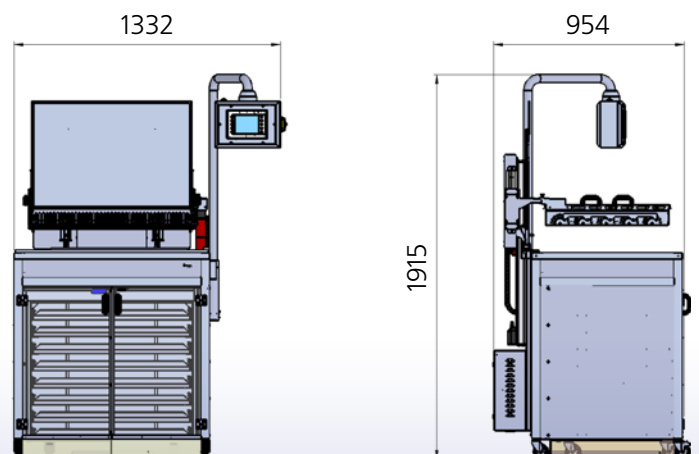

# Effizienz in

... Energie ...Innovation ...Service

